

令和2年度 糸魚川市地域公共交通協議会 新駅関連特別会計 予算

令和2年度糸魚川市地域公共交通協議会の新駅関連特別会計の予算を次のとおり定める。

【理由】

えちごトキめき鉄道 日本海ひすいライン新駅設置について、令和3年3月の開業を目指し、事業を着実に進めるにあたり、令和2年度早期にえちごトキめき鉄道と協定を締結し、えちごトキめき鉄道が工事発注を行う必要があるため、必要となる予算を定めるもの。

令和2年度 糸魚川市地域公共交通協議会

新駅関連特別会計 当初予算

【歳入の部】

(単位：円)

款項目	本年度予算額 A	前年度予算額 B	前年対比 A-B	説明
1 負担金	246,055,000	66,516,000	179,539,000	糸魚川市負担金
1 負担金	246,055,000	66,516,000	179,539,000	
1 負担金	0	11,310,000	△ 11,310,000	(平成30年度繰越分)
1 負担金	41,349,000	55,206,000	△ 13,857,000	(令和元年度繰越分)
1 負担金	204,706,000	0	204,706,000	(令和2年度分)
2 補助金	261,718,000	73,500,000	188,218,000	国庫補助金ほか
1 補助金	261,718,000	73,500,000	188,218,000	
1 補助金	0	17,400,000	△ 17,400,000	(平成30年度繰越分)
1 補助金	52,718,000	56,100,000	△ 3,382,000	(令和元年度繰越分)
1 補助金	209,000,000	0	209,000,000	(令和2年度分)
3 繰越金	0	0	0	
1 繰越金	0	0	0	
1 繰越金	0	0	0	前年度繰越金
4 諸収入	0	0	0	
1 諸収入	0	0	0	
1 雑入	0	0	0	預金利息等
歳入合計	507,773,000	140,016,000	367,757,000	

【歳出の部】

款項目	本年度予算額 A	前年度予算額 B	前年対比 A-B	説明
1 運営費	165,000	234,000	△ 69,000	
1 会議費	0	0	0	
1 会議費	0	0	0	
2 事務費	165,000	234,000	△ 69,000	
1 事務費	165,000	234,000	△ 69,000	打合せ旅費等
2 事業費	507,608,000	139,782,000	367,826,000	
1 事業費	507,608,000	139,782,000	367,826,000	
1 事業費	0	28,710,000	△ 28,710,000	(平成30年度繰越分) 詳細設計業務委託
1 事業費	94,067,000	111,072,000	△ 17,005,000	(令和元年度繰越分) 設計積算業務委託、通信等移設(トキ、SB)、作業 ヤード造成
1 事業費	413,541,000	0	413,541,000	(令和2年度分) 駅本体工事405,541千円 通信線本移設8,000千円
3 予備費	0	0	0	
1 予備費	0	0	0	
1 予備費	0	0	0	
歳出合計	507,773,000	140,016,000	367,757,000	

議案第 1 号

令和 2 年度 糸魚川市地域公共交通協議会新駅関連特別会計 予算説明

〔歳出〕 事業費内訳は、次のとおりです。

1 款 2 項 1 目 運営費 165 千円

○打ち合わせ旅費 165 千円

2 款 1 項 1 目 事業費 507,608 千円

〔令和元年度繰越分〕 94,067 千円

○新駅準備工事（支障ケーブル類の移設）52,122 千円（補助対象）
（えちごトキめき鉄道への委託工事費）

○ソフトバンク通信線ケーブル仮移設補償
15,945 千円（補助対象）

○作業ヤード整備工事 26,000 千円（補助対象）

〔令和 2 年度分〕 413,541 千円

○新駅本体工事 401,541 千円
（えちごトキめき鉄道への委託工事費）

〔内訳〕 土木（スロープ、階段 等） 109,500 千円（補助対象）

軌道（軌道新設 等） 9,160 千円（補助対象）

建築（待合室、旅客上屋 等） 44,600 千円（補助対象）

電気（信号・通信設備 等） 99,691 千円（補助対象）

工事付帯 26,295 千円（補助対象）

工事監理 15,000 千円（補助対象）

運輸・営業（地図式運賃表、車内路線図 等）
22,000 千円（補助対象）

指令システム改修 29,100 千円（補助対象）

委託業務管理費 46,195 千円

○ソフトバンク通信線ケーブル本移設補償
（令和元年度は仮移設を実施） 8,000 千円（補助対象）

○新駅整備工事に係る家屋事前調査 4,000 千円

[歳入] 事業費財源は、次のとおりです。

[令和元年度繰越分] 94,067 千円

- 国補助金 30,237 千円
- 県補助金 22,481 千円
- 糸魚川市負担金 41,349 千円

[令和2年度分] 413,706 千円

- 国補助金 121,000 千円
- 県補助金 88,000 千円
- 糸魚川市負担金 204,706 千円

駅周辺 全体平面図

新駅本体工事（事業主体：糸魚川市地域公共交通協議会）

階段・スロープ・ホーム・ホーム上屋・待合室（上り線）・防風壁（下り線）整備
事業費 413,706千円（国・県補助金 209,000千円、市負担分 204,706千円）

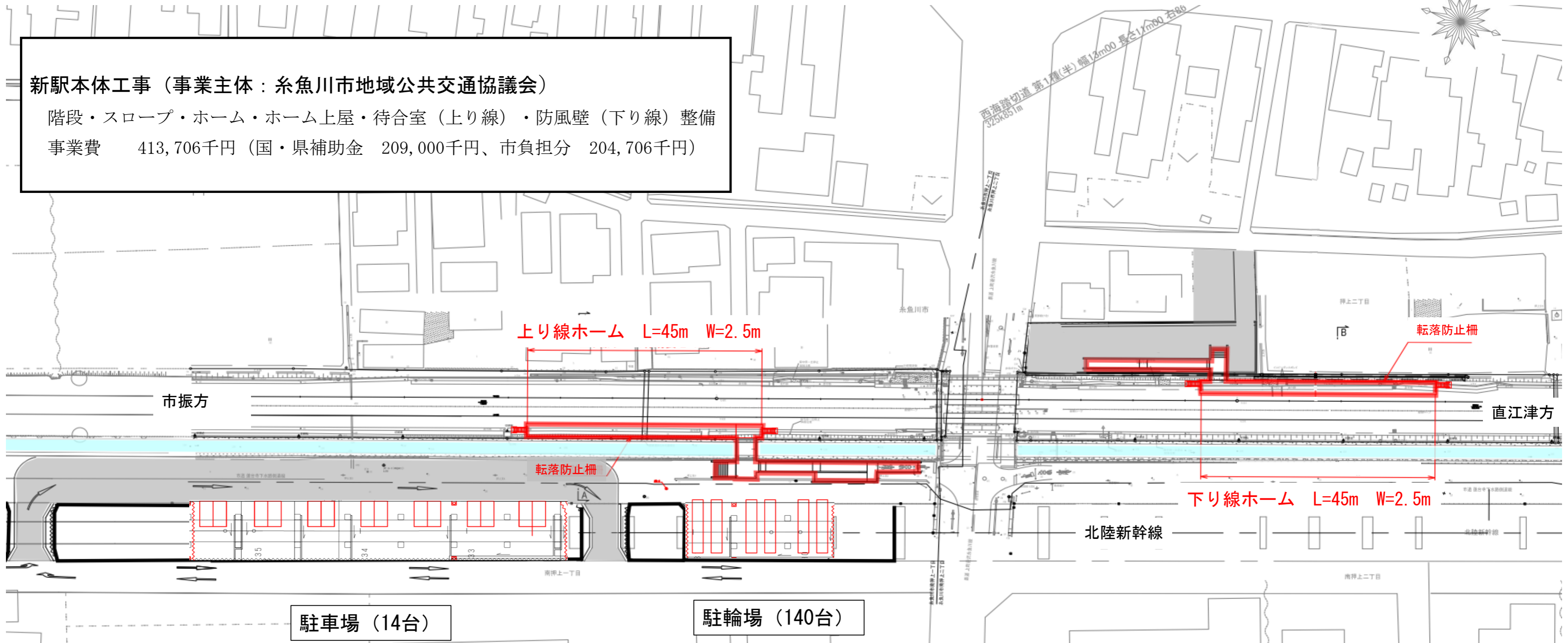

下り線ホーム平面図

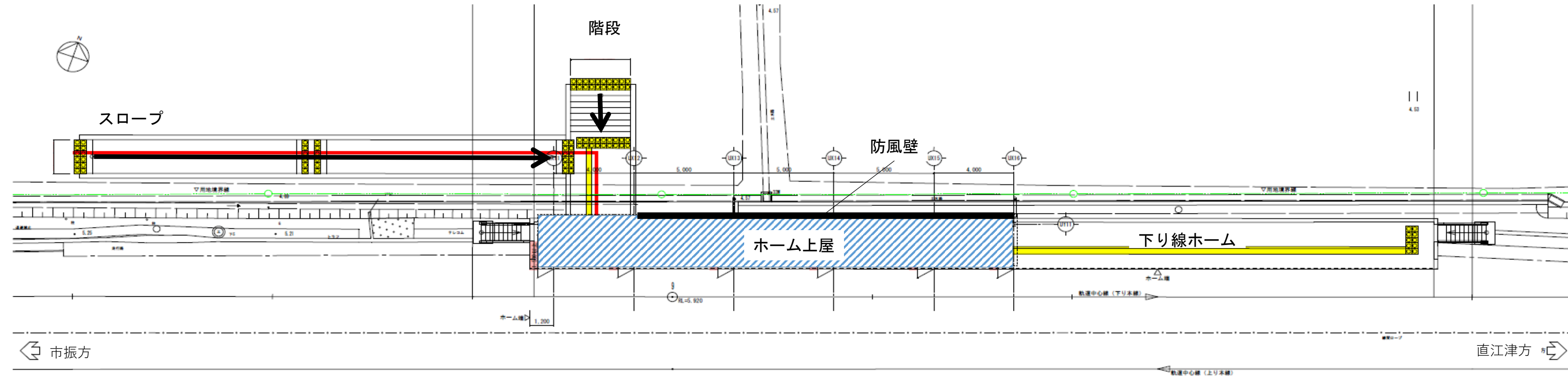

上り線ホーム平面図

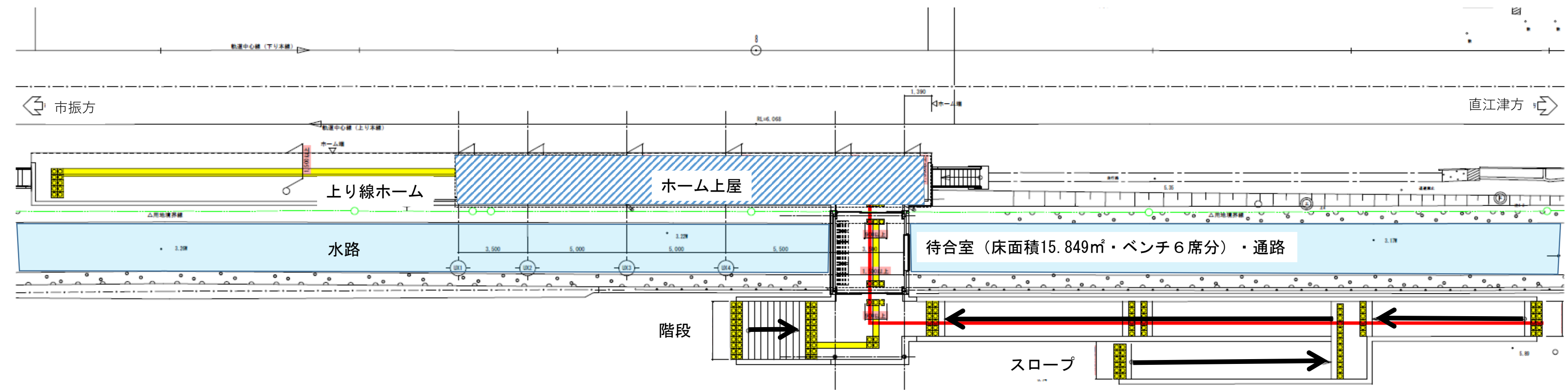

上り線ホーム断面図

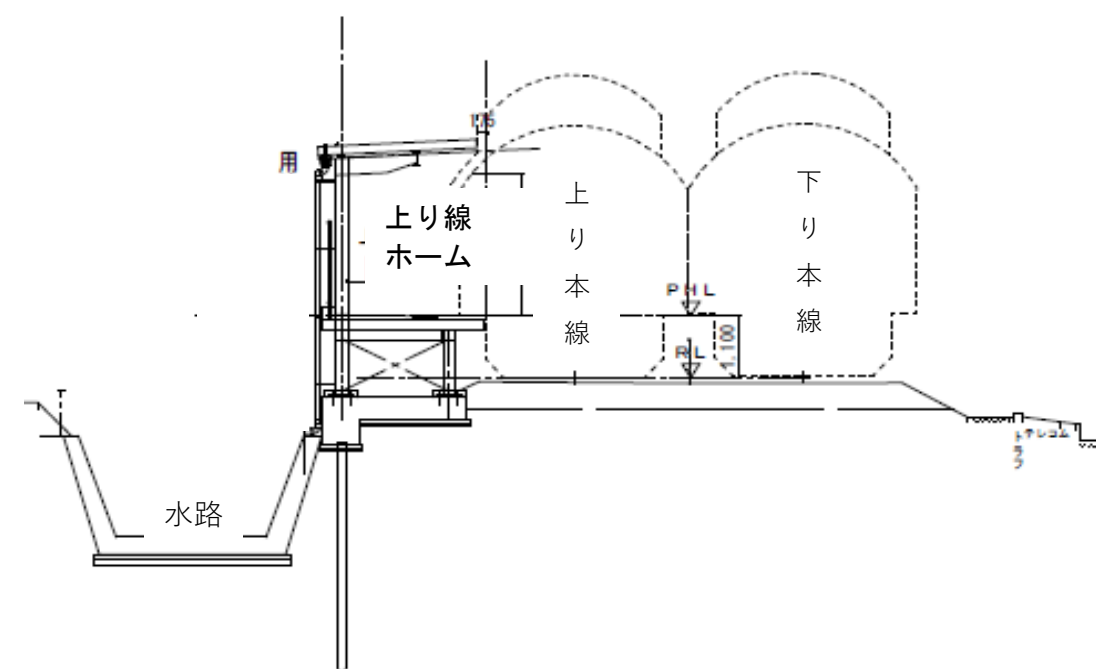

下り線ホーム断面図

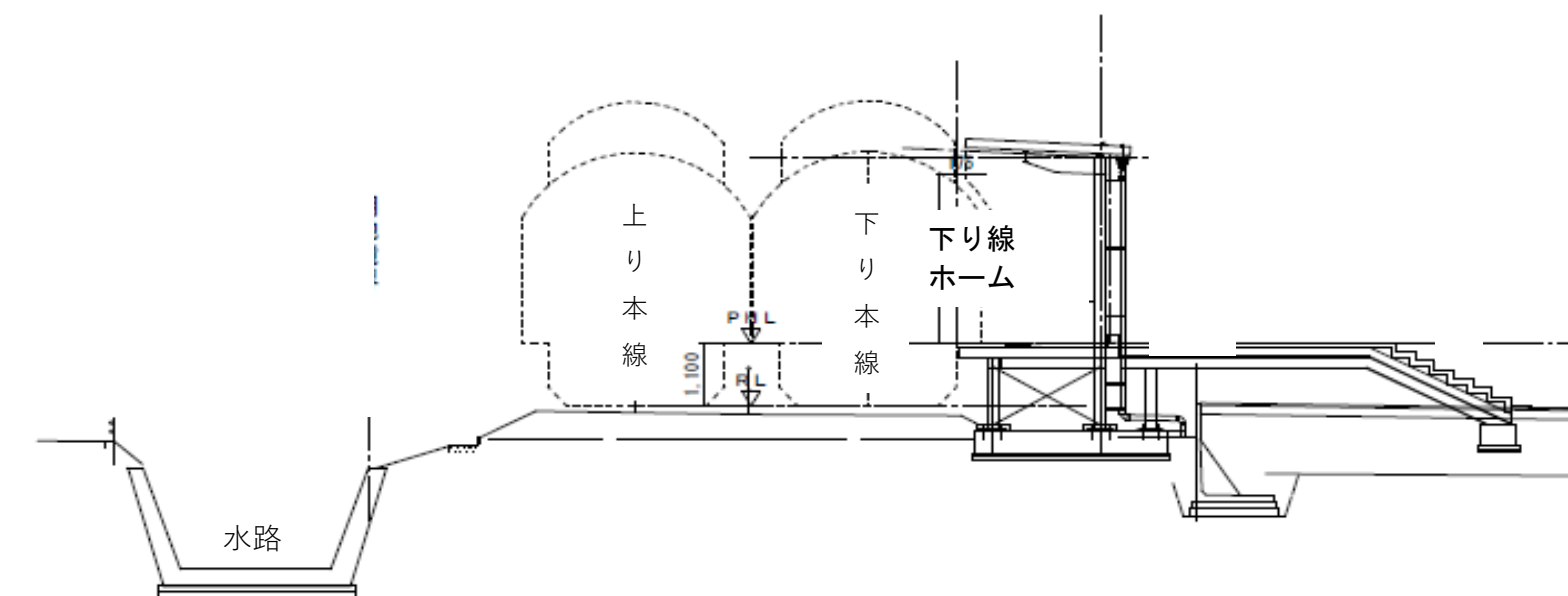

令和2年度 糸魚川市地域公共交通協議会（えちごトキめき鉄道 日本海ひすいライン）

全体スケジュール

